

刈払機アタッチメント

スーパー **カルマー** eK
Rotary Scissors ASK-V23EK

取扱説明書

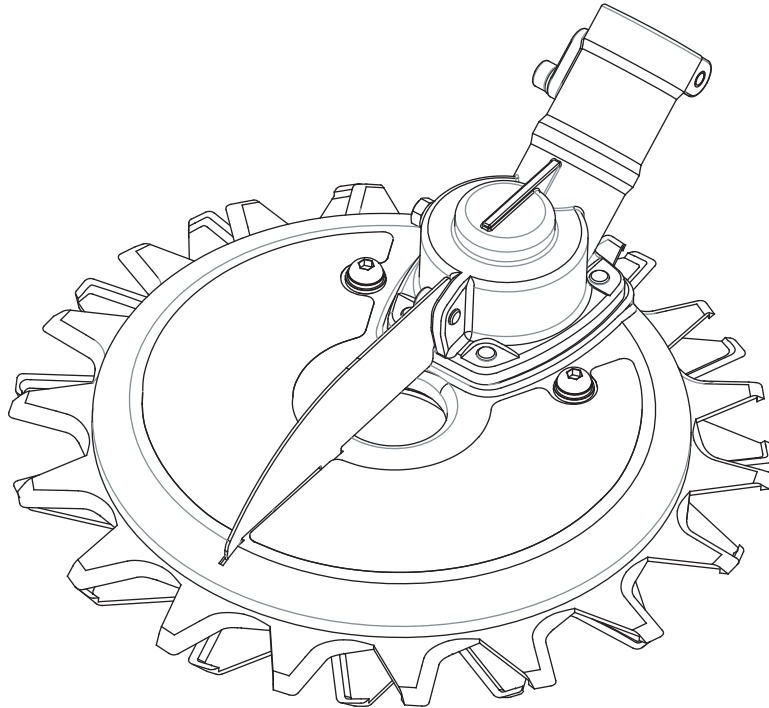

このたびは、スーパーカルマーeKをお買い上げ賜り厚くお礼申し上げます。
ご使用前に必ず、この取扱説明書をよく読んで頂き、使用上の注意事項、
本製品の能力、使用方法等ご理解のうえ正しく安全にお使い下さる様お願い
いたします。

この取扱説明書は、必ずお手元に保管してください。

もくじ

ご使用前に・・・P. 1
安全上のご注意・・・P. 1
各部のなまえ・・・P. 3
刃の研磨・・・P. 4
刃の交換と
 刃研ぎのタイミング・P. 4
お手入れ・・・P. 6
仕様・・・P. 7
点検一覧・・・P. 8

取付け、ご使用前に
必ずお読みください

ご使用の前に

刈払機アタッチメント取付寸法仕様

⚠ 注意

スーパーカルマーeK (ASK-V23EK) は弊社58Vのelexシリーズ専用の為、刈払機への取付け部が右記寸法となります。

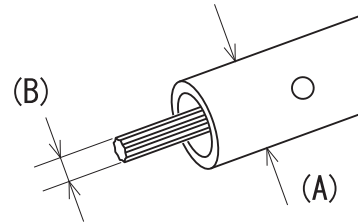

(A) アウターパイプ外径 (mm)	(B) ドライブシャフト形状 対辺寸法 (mm)	
26	5.2	四角

※エンジン式など、他の刈払機への取付けには別売の「取付け^{キット}K I T (TK-01)」をご購入して頂く必要がございます。詳しくはお買い求めの販売店もしくは弊社までお問い合わせください。

安全上のご注意 必ずお守りください

ここに書かれてある注意事項はお使いになる方や他の人々への危害及び財産への損害を未然に防止するために次のように区分しています。表示内容の説明と安全上のご注意は以下のようになっていますので必ず内容をよく理解してから本製品をお使いください。

⚠ 危険 この表示の欄は「死亡または重傷などを負う可能性が極めて大きい」と想定される内容を示しています。

⚠ 警告 この表示の欄は「死亡または重傷などを負う可能性」が想定される内容を示しています。

⚠ 注意 この表示の欄は「傷害を負う可能性または物的損害のみが発生する可能性」が想定される内容を示しています。

なお、**⚠ 注意** に記載した事項でも、状況によってはけがや事故の原因となります。いずれも重要な内容を記載していますので、必ずお守りください。

シンボルマークについて

シンボルマーク	意味	シンボルマーク	意味
	ご使用前に必ず取扱説明書をよく読み、内容を十分理解した上で正しく取り扱いください。		飛散物から目を守る為、ゴーグルなどの保護具を着用してください。
	不用意に刈刃へ手や足など体を近づけないでください。死亡または重症を負う危険性があります。		騒音による聴覚保護の為、耳栓などの保護具を着用してください。
	やけどする恐れがありますので高温部は不用意に触れないでください。		転倒や落下物から頭部を守る為、保護帽を着用してください。
	刈刃からの飛散物には十分に注意してください。		本機の取扱時には必ず手袋を装着してください。
	作業中は半径15m以内に人や動物を近づけないでください。		滑り難く、丈夫な安全靴で作業してください。

⚠ 危険

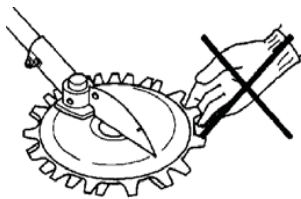

- ・刃と刃の間に指を絶対にはさまないで下さい。
- ・ものはさまないで下さい、けがの原因になります。



- ・刈払機本体の取扱説明書も必ずお読み下さい。

⚠ 警告



- ・作業中は必ず保護メガネを着用して下さい。
- ・本体の取扱いは必ず手袋を着用して下さい。特に刃部は鋭く切れやすいので、けがの原因となります。
- ・防護具とスリッパににくい足保護具を着用して下さい。

- ・異物が巻き付き、刃の回転が止まった時は必ず本機の電源をOFFにして異物をペンチなどで取り除いて下さい。



- ・作業中は刈払機から半径15m以内に人や動物を近づけないで下さい。本製品は石などの飛散を抑制できますが全く飛散しない事ではありません。防護具の着用や、周囲への安全確認を十分に行ってください。



- ・刈払機には必ず飛散保護カバーを取付けて下さい。



- ・本製品を使用後に触れる時は温度が下がってからにして下さい。本製品は作業中、刃の摩擦で高温になりますので、やけどの原因となります。



- ・疲れ・病気・飲酒・薬などの影響を受けている間は使用しないでください。

⚠ 注意



- ・落下させる・障害物に強くぶつける等の大きな力や衝撃を与えないで下さい。刃・本体等の破損の原因となります。
- ・取扱説明書にない取付け、お手入れや修理・改造等しないで下さい。けが・故障の原因となります。

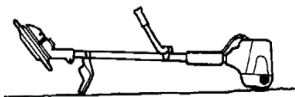

- ・刈払機を始動する場合には刃部を地面から浮かして下さい。

刃部が地面についたまま起動させると刃が思わぬ方向に動き出し事故の原因となります。



- ・ポリシートや針金等の異物は作業前に取り除いて下さい。



- ・作業時以外は必ず刃の保護カバーを取付けて下さい。

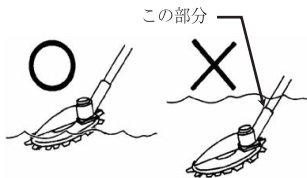

- ・刈払機との接続部分を水につけないで下さい。刈払機との接続部は簡易防水ではありません。水に浸けて使用される時は水面から約50mm以内にして下さい。また、使用後に必ずお手入れをして下さい。(P.8参照)

- ・雑草・芝刈り以外で使用しないで下さい。
- ・刃の研磨をされる時は必ず刃の研磨(P.6)をご参照下さい。
- ・衝撃などで刃が変形したり欠けた場合は直ちに使用を中止し刃を交換してください。
- ・必ず定期的にグリスを注入してください。(P.9)参照。グリスが不足するとギヤ等の故障原因となります。

各部のなまえ

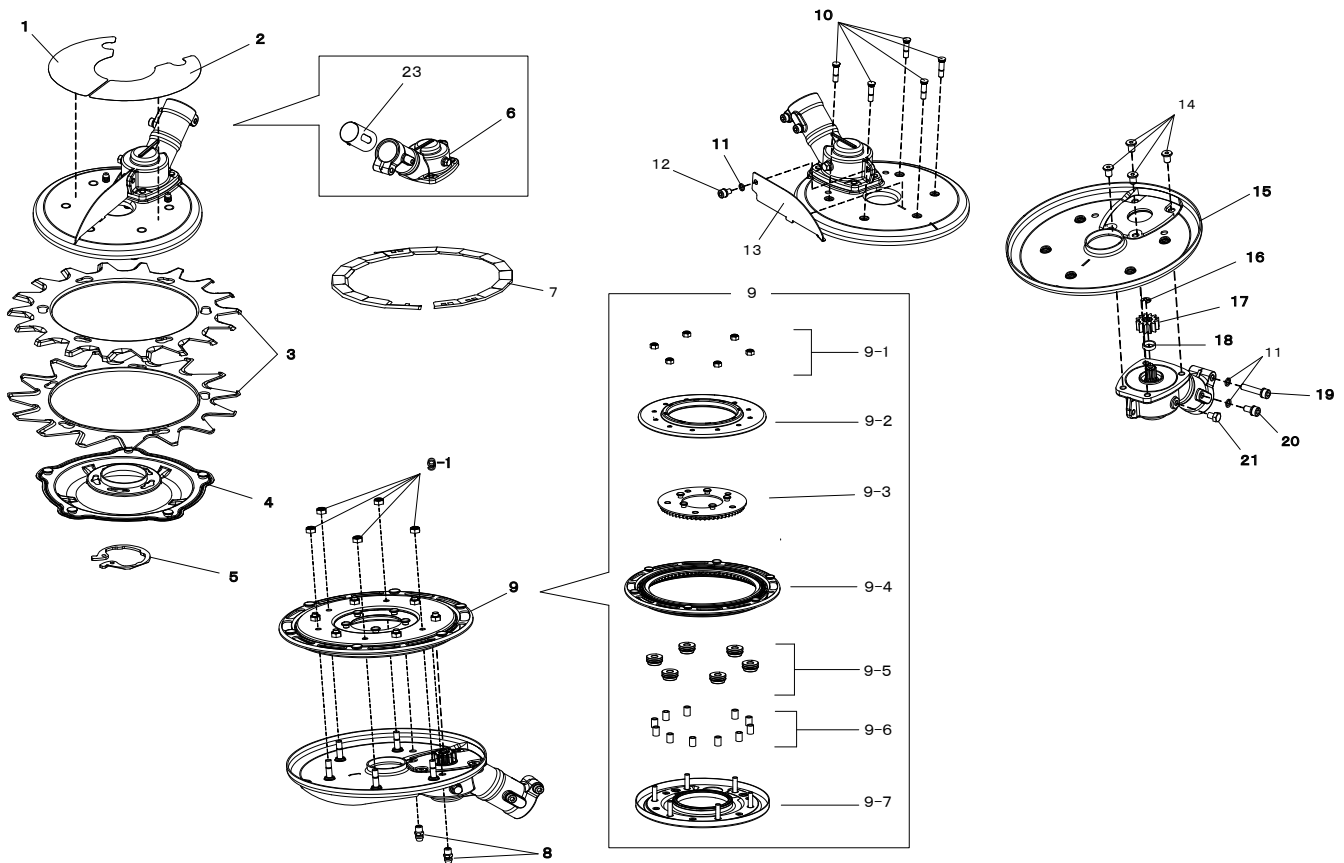

番号	品番	部品名	員数	備考
1	SKVE-26	製品ラベルVEK	1	
2	SKV-27	注意ラベルV	1	
3	SK-1815N	標準刃	1セット	上刃N18・下刃N15のセット
4	SKN-19	底板N	1	
5	SKN-22	底板止め金具	1	
6	SKEK-06G	ギヤケースEKG	1	
7	SKAN-21	刃保護カバー	1	
8	SKR-12	セムスポタンCAPボルトM6×10	2	
9	SKV-11	ギヤユニットV組立	1	
9-1	SKR-27	UナットM5	11	
9-2	SKV-28	オイルケース(下)V Assy	1	
9-3	SKV-31	サンギヤV Assy	1	
9-4	SKRA-32	インターナルギヤRA Assy	1	
9-5	SKV-33	フリーローラーC	6	
9-6	SKRA-34	スペーサーRA	11	
9-7	SKV-35	オイルケースRA(上) Assy	1	
10	SKR-36	スタッドボルトM5×18	5	
11	SKAN-04	M5 ばね座金	3	
12	SKAN-05	六角穴付きボルト M5×8	1	
13	SKR-07	スタビライザー	1	
14	SKR-10	ローヘッドCAPボルトM6×8	4	
15	SKR-38	本体ケースR(ラバーシール付)	1	
16	SKR-13	E型止め輪4	1	
17	SKAN-14	ドライブビニオンギヤR	1	
18	SKR-15	出力軸スペーサーR	1	
19	SKAN-02	六角穴付きボルト M5×25	1	
20	SKAN-01	回り止めねじ	1	
21	SKAN-03	六角ボルト M5×6	1	
23	SKM-26	スリーブφ26	1	

運転開始前の準備と確認



CHECK

周囲の確認 試運転の前に周囲に障害物がないかもう一度確かめて下さい。

刃の研磨のしかた

刃研ぎ

1. 上下刃を外してください。
※ 刃の交換(P. 7)を参照してください。
2. 刃のすくい角を上下刃共にヤスリで研いでください。
※ 刃のすくい角度は 45° を目安に研磨してください。
※ ディスクグラインダー等の工具を使うと効率よく刃研ぎができます。
ただし、この場合は刃の色が変色しないように注意してください。刃の焼入れ硬度が変化し、切れ味にも影響します。

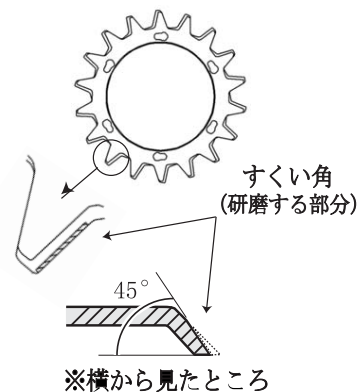

切れ味が悪いまま使用されますと、作業効率が格段に低下します。使用される方への身体的疲労、製品への負荷が大きくなり故障の原因になります。(別売でディスクグラインダー付き刃研ぎ機がございます。)

刃の交換及び刃砥ぎのタイミングについて

刃砥ぎのタイミングは芝や柔らかい草を刈る状態※において、約8時間～10時間が目安です。

※刃砥ぎの目安時間は、草の種類や土、砂利など障害物の多い環境によって大きく異なります。

刃の交換時期は約30～40時間のご使用、または上下刃どちらかの厚みが摩耗して2.7mm以下になった場合が目安となります。

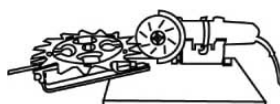
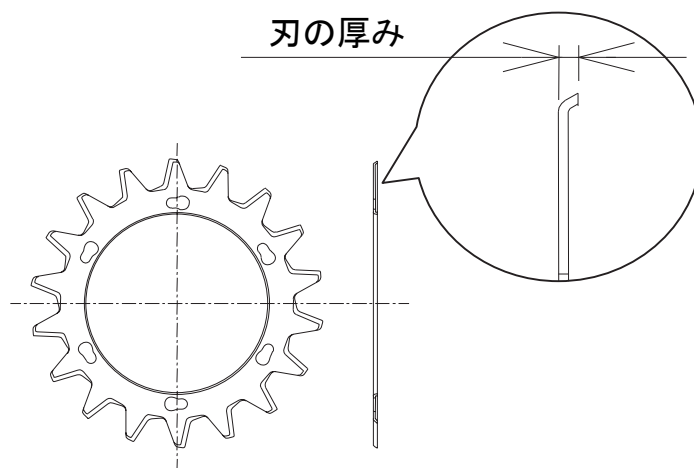

型式：ARC-HSKB
品名：刃研ぎ機(低速グラインダー付)

●刃の交換方法



※必ず電源をOFFにしてから行ってください。
 ※必ず手袋・保護メガネを着用してください。
 ※刃は鋭く切れやすいのでご注意ください。
 ※使用直後は本体が高温になっておりますのでご注意ください。

※刃を交換するには、ラジオペンチもしくはスナップリングプライヤーが必要です。

刃の交換の流れ

① 底板止め金具を取り外す



② 底板を取り外す



③ 本体から上刃18を取り外す



④ 底板 から下刃15を取り外す



⑤ 本体や上下刃、底板などに付着した土やゴミ、刈り草などを清掃する



⑥ 本体に新しい上刃18 又は研磨した 上刃18を取り付ける



⑦ 底板に新しい下刃15 又は研磨した下刃15を取り付ける



⑧ 下刃15を取り付けた 底板を本体に取り付ける



⑨ 底板止め金具を取り付ける

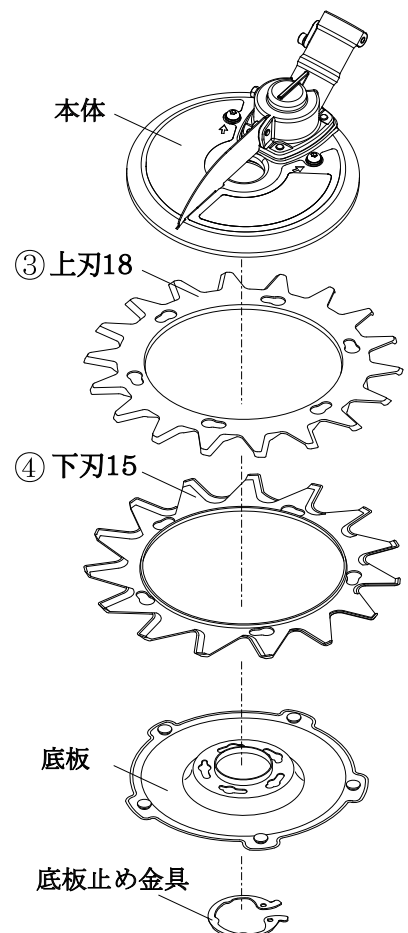
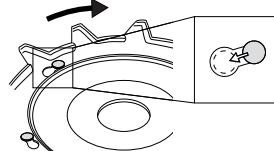
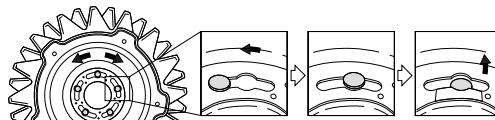
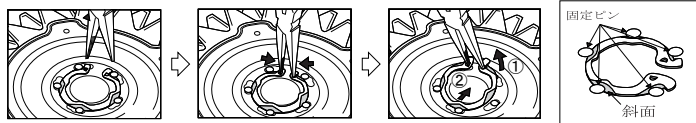

お手入れ



※必ず電源をOFFにしてから行ってください。
※必ず手袋・保護メガネを着用してください。

下刃部

1. 刃や底板上に付着したゴミ・刈り草をブラシで落とし、水洗いしてください。

※ 右記の **お手入れ重点ポイント**

①②は特に付着しやすい箇所です。

2. 水分を取り、乾かしてから油等で軽く拭いてください。

※ 本製品を長期（数ヶ月）使用しない時は油を十分に塗布して防錆処理をしてください。

お手入れ重点ポイント

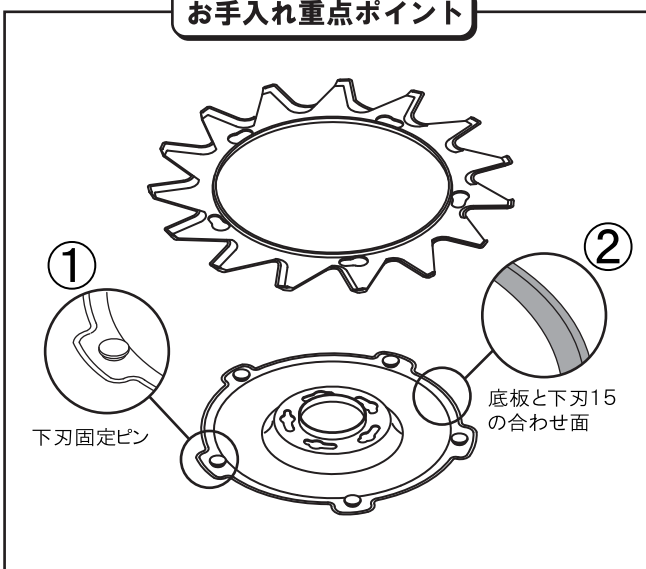

上刃部

1. 刃や本体に付着したゴミ・刈り草をブラシで落とし、水洗いしてください。

※ 右記の **お手入れ重点ポイント**

③④は特に付着しやすい箇所です。

2. 水分を取り、乾かしてから油等で軽く拭いてください。

※ 本製品を長期（数ヶ月）使用しない時は油を十分に塗布して防錆処理をしてください。

お手入れ重点ポイント

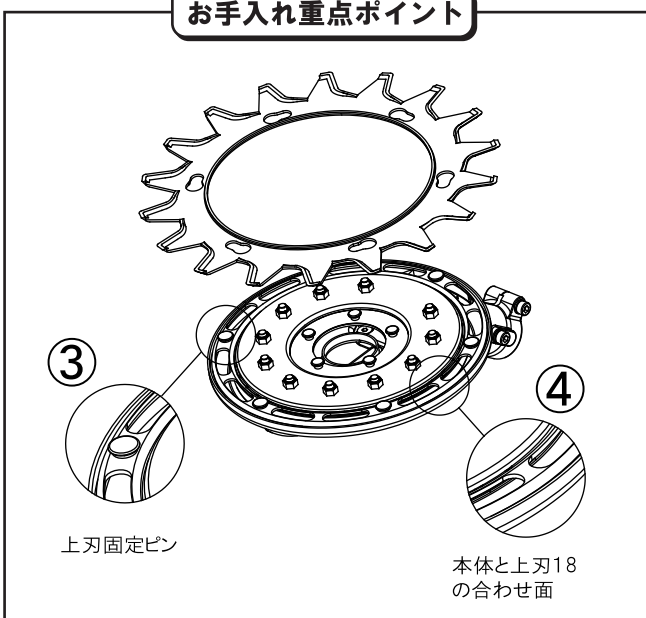

グリース注入の仕方

1. 本体のグリース注入口のボルト頭の六角穴部分に詰まった土やほこりを必ず取り除き、ボルト2本を取り外し、どちらか一方から補充用グリースを注入してください。

※ 約10時間ごとにグリース20ccが目安です。

入れすぎると使用開始時に刃の回転が重くなることがあります。

※ 補充用グリースは市販のリチウム系万能グリース2号をお使いください。

2. 注入口のボルト2本を取り付けてください。

3. ギヤケース部のグリース注入口の六角ボルト(M5×6)を取り外し補充用グリースを注入してください。

※ 約25時間ごとにグリース10ccが目安です。

入れすぎると使用開始時に刃の回転が重くなることがあります。

4. 六角ボルト(M5×6)を取り付けてください。

グリース注入完了です。

※ グリースが不足すると、内部のギヤ、オイルケースの磨耗が促進し、故障の原因となります。

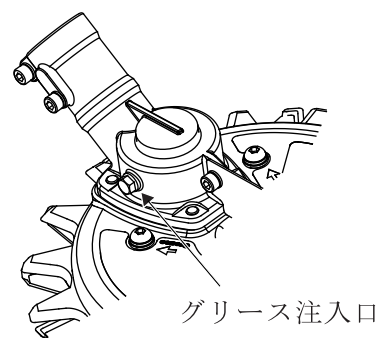
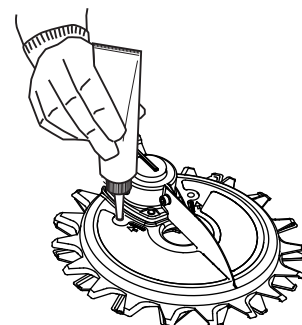
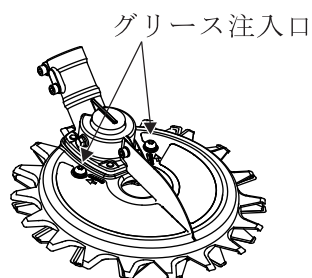

グリースに関する応急処置

目に入った場合・・・清浄な水で15分間洗浄し、医師の診断を受ける。

皮膚に付着した場合・・・よく拭き取った後、水と石けんで十分洗浄する。

吸入した場合・・・新鮮な空気のある場所へ移し、身体を毛布などで覆い、保温して安静に保ち、医師の診断を受ける。

飲み込んだ場合・・・無理に吐かせずに、直に医師の診断を受ける。

仕様

型 式	ASK-V23EK
刈り取り方式	上下刃逆回転ハサミ刈り方式
全長×全幅×全高	258×230×101 (mm)
刈刃直径	φ230 (mm)
重量	1.8 (kg)
使用可能な最大回転数	10,000 (min ⁻¹)
使用可能な最大出力	1.0 (kW)

減速方式	遊星ギヤ減速	
減速比	上 刃	1 : 18.8
	下 刃	1 : 13.5

点検一覧

⚠ 点検は必ず電源をOFFにして手袋を着用して行ってください。

こんな時	点検する所	する事	参照ページ
刃の回転が悪い。 刃が回転しない。	▶ 本製品が刈払機に確実に取り付けられていますか。	▶ 刈払機本機の取扱説明書を確認してください。	
	▶ 刃に欠けや曲がりはありませんか。	▶ 刃を交換してください。	▶ 5
	▶ 刃に異物(草ダンゴ等)がついていませんか。	▶ 刃についた異物を取り除いてください。	▶ 6
	▶ グリースを注入していますか。	▶ 定期的にグリースを注入してください。	▶ 7
	▶ 刈払機は故障していませんか。	▶ 刈払機の点検をしてください。	
異音がする。 振動が大きい。	▶ 刃に異物(草ダンゴ等)がついていませんか。	▶ 刃についた異物を取り除いてください。	▶ 6
	▶ 刃に欠けや曲がりはありませんか。	▶ 刃を交換してください。	▶ 5
	▶ 上・下刃は確実に取り付けられていますか。	▶ 上・下刃の取り付け手順を確認してください。	▶ 5
	▶ グリースを注入していますか。	▶ 定期的にグリースを注入してください。	▶ 7
	▶ 本製品が刈払機に確実に取り付けられていますか。	▶ 刈払機本機の取扱説明書を確認してください。	
刃の切れが悪い。	▶ 刈払機の出力部(軸)は曲っていませんか。	▶ 刈払機の点検をしてください。	
	▶ 刃に欠けや曲がりはありませんか。	▶ 刃を交換してください。	▶ 5
	▶ 刃は磨耗していませんか。	▶ 刃を研いでください。	▶ 4

- 上記点検以外にもお手持ちの刈払機の点検もお願いします。
- スーパーカルマー に関して上記の点検をしても直らない、またはその他ご不明な点がありましたらお買い求めの販売店にお問い合わせください。
- お客様で修復不可能なものはお買い求めの販売店にご相談ください。